

NCP - N (파이프 리프팅 후크)

NCP - R (파이프 리프팅 후크)

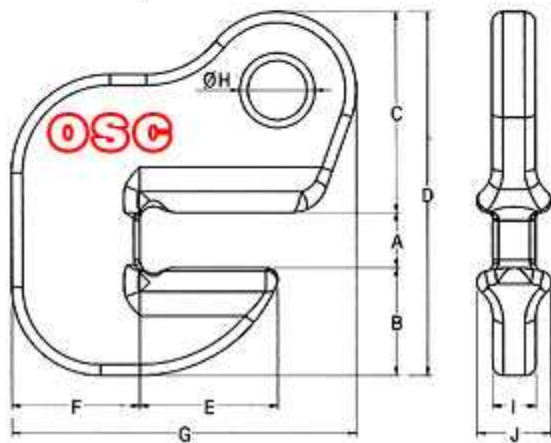

MEASUREMENT



MEASUREMENT

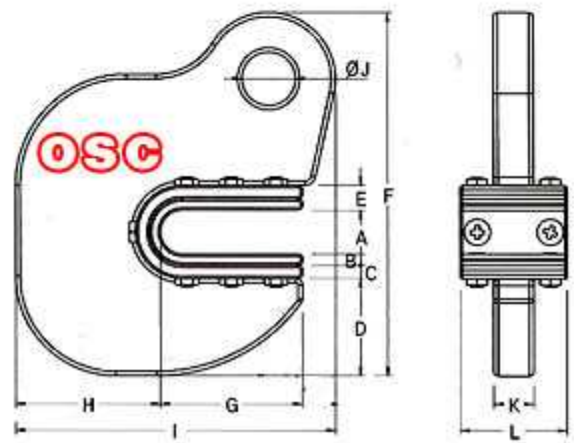

■ SPECIFICATION

MODEL	W.LL TON	JAW OPENING	A	B	C	D	E	F	G	ØH	I	J	W.T KG
NCP-N	1	0-15	16	35	67	118	48	42	118	22	16	40	1.2
	2	0-20	18	42	85	145	62	52	145	25	20	48	2.4
	3	0-25	25	55	102	182	70	65	175	30	25	56	4.0
	5	0-30	28	65	125	218	80	75	195	35	33	65	7.0

■ SPECIFICATION

MODEL	W.LL TON	JAW OPENING	A	B	C	D	E	F	G	H	I	ØJ	K	L	W.T KG
NCP-R	1.5	0-15	20	5	5	50	10	150	65	65	142	25	19	48	2.5
	3	0-15	20	5	5	50	10	185	75	80	177	30	22	52	4.0

[용도]

- 조선소 및 화학 플랜트 공장과 부두에서 파이프를 운송하거나 설치할때 사용하는 파이프 전용 후크입니다.

[특징]

- NCP-N은 리프팅 할때 파이프 내경에 손상(물림자국)이 없도록 후크의 개구부 상단과 하단의 접촉면을 파이프 내경과 같은 곡선으로 제작된 능률적인 제품입니다.
- NCP-R은 화학용 파이프 전용후크로 개구부의 대상물 접촉면에 고무판(belt plate)을 부착시켜 리프팅할때 파이프에 손상(물림자국)이 없도록 고안된 능률적인 파이프 후크입니다.
- NCP-N과 NCP-R은 자체에 안전잠금장치가 없으나 슬링로프의 리프팅 각도와 대상물의 하중에 비례하여 안쪽으로 당겨주는 외력이 작용하여 대상물이 빠지지 않는 안전한 후크입니다.

[사용방법]

- 파이프에 후크를 개구부 안쪽까지 삽입한 후 천천히 리프팅 하십시오.

[주의사항]

- 후크에 명시된 정격 규격 이상으로 사용하지 마십시오.
- 매뉴얼에 명시된 사용범위 안의 대상물만 사용하십시오.
- 대상물이 반드시 수평이 되게한 후 리프팅 하십시오.
- 작업전 리프팅 후크에 대한 주의사항을 반드시 읽고 숙지한 후 작업하십시오.

