

# NSMY - DP (하역용 수평 크램프)

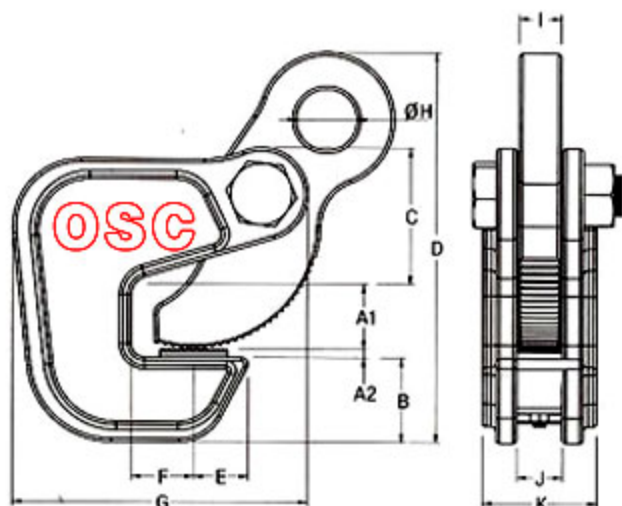

## MEASUREMENT



## ■ SPECIFICATION

MODEL	WLL TON	JAW OPENING	A1	A2	B	C	D	E	F	G	ØH	I	J	K	W.T KG
NSMY-DP	1	0-30	35	5	46	74	210	32	35	163	32	22	24	56	6.2
	2	0-35	40	5	52	80	222	32	38	180	35	25	27	67	8.5
	3	0-40	45	5	57	90	262	32	46	198	40	28	30	94	13.0

## [용도]

- 각종 철판을 선적 및 하역할때 주로 사용하는 하역용 수평 리프팅 크램프 입니다.

## [특징]

- 안전잠금장치(safety latch)가 없어 사용이 간단하고 편리한 크램프 입니다.
- NSMY-DP는 사용중 미끄러짐을 방지하기 위하여 개구부 하단에 패드(pad)가 조립된 특수 크램프입니다.
- 크램프에 명시된 jaw opening 범위안에서는 여러장의 철판을 동시에 리프팅할 수 있는 능률적인 크램프입니다.

## [사용방법]

- NSMY-DP모델의 크램프는 물림위치를 3포인트 이상으로 설정하여 리프팅 하십시오.
- 철판에 크램프를 개구부 안쪽까지 삽입한 다음 리프팅 하십시오.

## [주의사항]

- 크램프에 명시된 정격규격 이상으로 사용하지 마십시오.
- 2개 이하의 크램프로 부재를 리프팅 하지 마십시오.
- NSMY-DP모델의 크램프는 밸런스 빔을 사용하고 슬링 와이어 로프는 길이가 일정한 것만 사용하십시오.
- 사용전 부재의 물림위치, 물림상태 및 작동을 확인한 다음 리프팅 하십시오.
- 부재를 들어올릴때 신호수는 부재의 회전 반경에서 떨어져 운전자에게 신호를 하십시오.

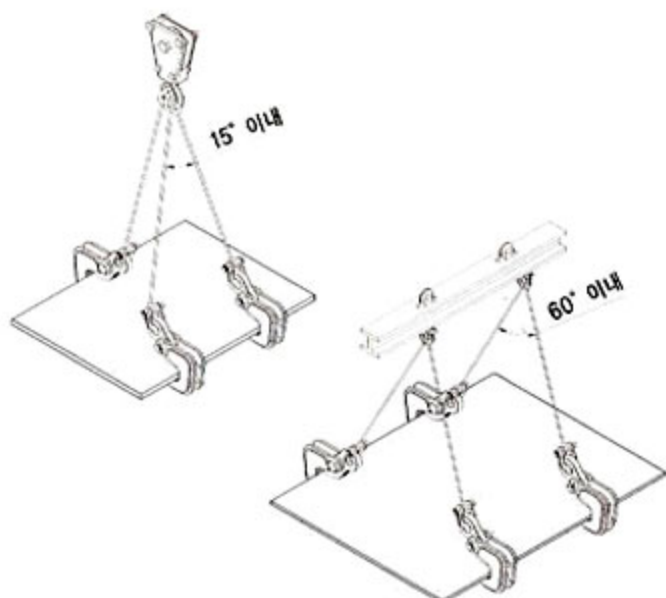

## PART ARRANGEMENT

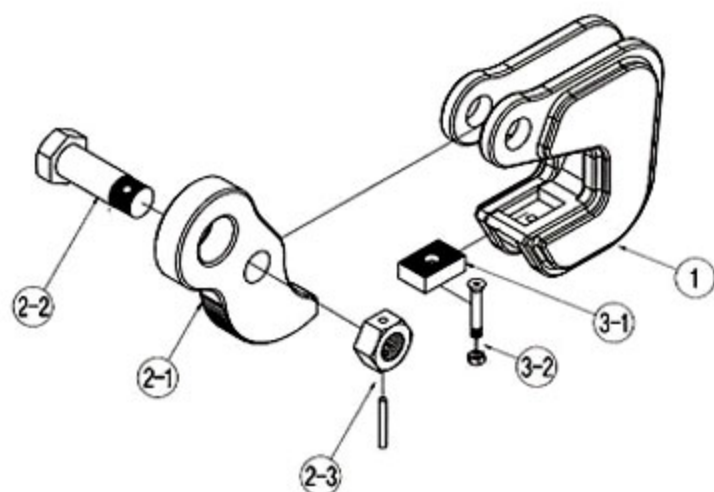

## ■ COMPONENTS

NO.	ASSY NAME	NO.	PART NAME	NO.	ASSY NAME	NO.	PART NAME
1	BODY	-	-			2-3	NUT
2	SHACKLE ASSY	2-1	SHACKLE	3	PAD ASSY	3-1	PAD
		2-2	BOLT			3-2	BOLT & NUT